

Болт М14-6х110 ГОСТ 7798-70 (4 шт.)
 Гайка М14-6Н5 ГОСТ 5915-70 (4 шт.)
 Шайба 14.65Г ГОСТ 6402-70 (4 шт.)

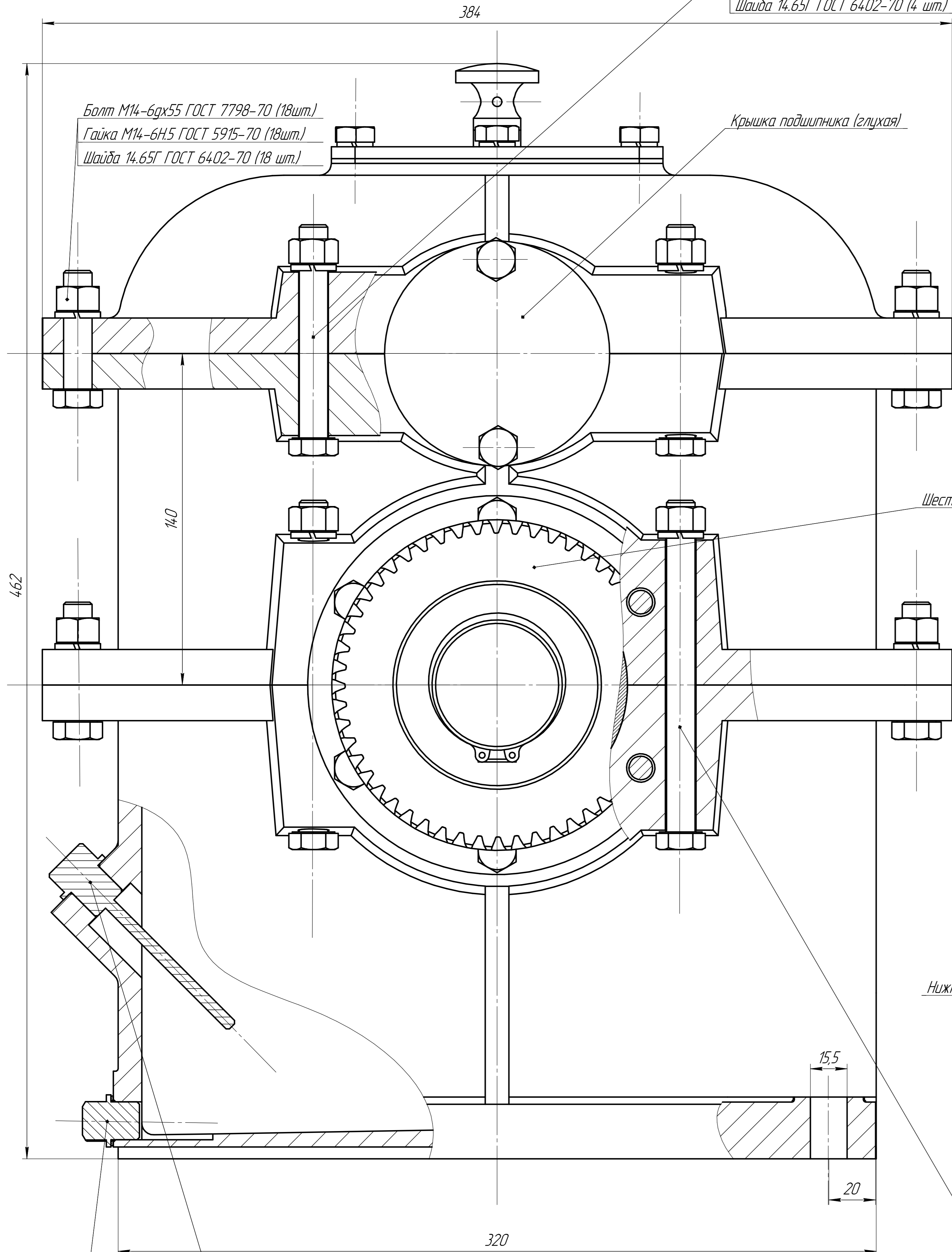

Болт М14-6х55 ГОСТ 7798-70 (18шт.)
 Гайка М14-6Н5 ГОСТ 5915-70 (18шт.)
 Шайба 14.65Г ГОСТ 6402-70 (18 шт.)

Крышка подшипника (глухая)

Шестерня 3

Сливной болт

Масляный щуп

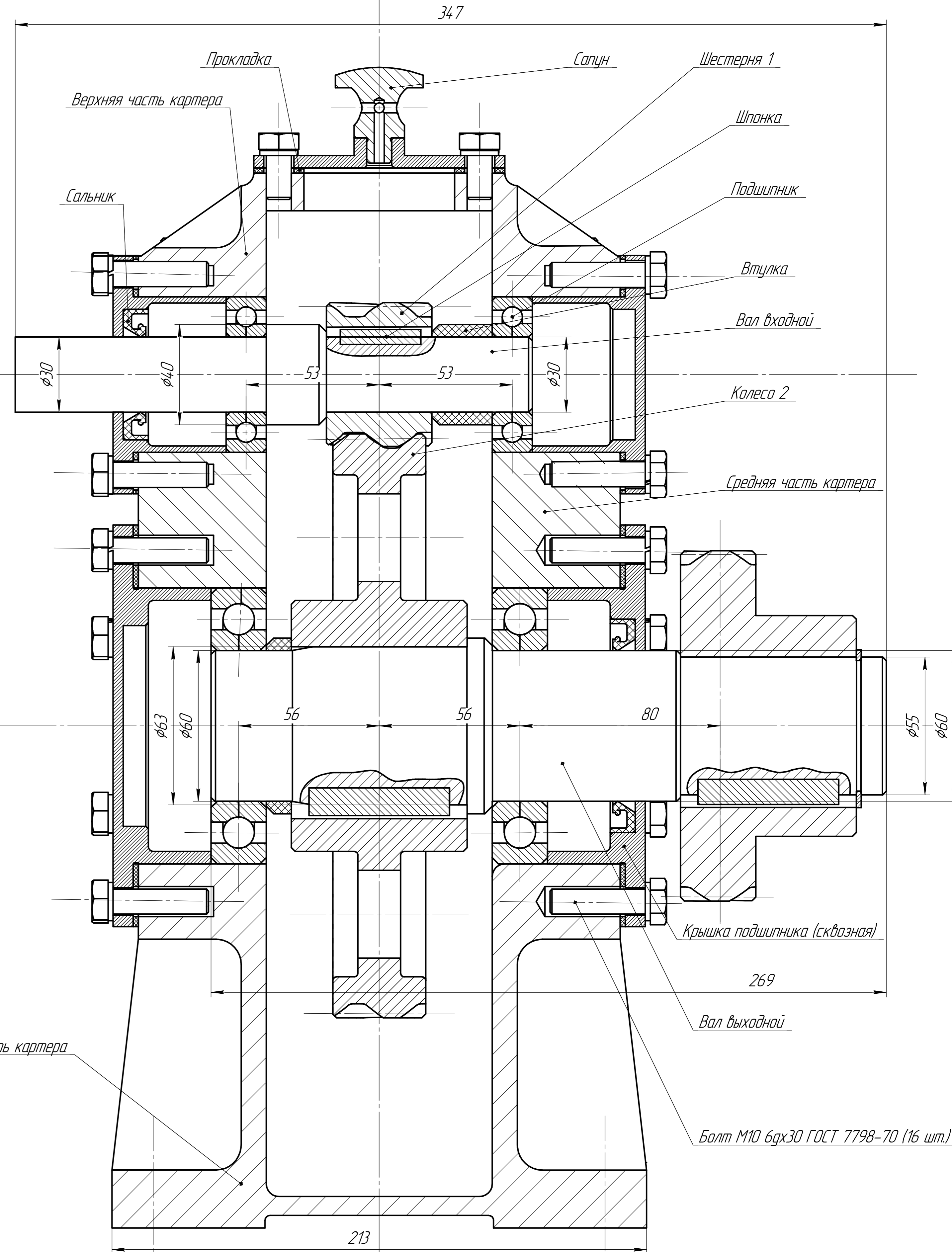

Прокладка

Верхняя часть картера

Сальник

Сопун

Шестерня 1

Шпонка

Подшипник

Втулка

Вал входной

Колеса 2

Средняя часть картера

Крышка подшипника (сквозная)

Вал выходной

Болт М10 6х30 ГОСТ 7798-70 (16 шт.)

Нижняя часть картера

Болт М14-6х110 ГОСТ 7798-70 (4 шт.)
 Гайка М14-6Н5 ГОСТ 5915-70 (4 шт.)
 Шайба 14.65Г ГОСТ 6402-70 (4 шт.)

МДМ-02.00.00 В0				Лист	Масса	Масштаб
Узел привода				у	90,31	1:1
Чертеж общего вида				Лист	Листов	1
Изм. Лист				СПбПУ Петра Великого		
Разраб. Лыкасов Я.Г.				33225/5		
Проб. Задарский Е.В.				Формат А1		
Т.контр.				Копирован		
Инж. Утв.				Формат А1		